

FAX via Adobe Acrobat (ab Arbeitsplatz-PC)

Die immer kürzer werdenden Lieferzeiten verlangen heute auch kurze Reaktionszeiten im Büro.

- Schnell eine Offerte
- Schnell eine Auftragsbestätigung
- Schnell eine Kontrollzeichnung
- Schnell ein Rechnungsentwurf
- Schnell eine Bestellung
- usw.

Alles Aussagen aus dem täglichen Büroalltag. Mit mifas-NT und Adobe Acrobat zusammen sind Sie gerüstet.

Als Voraussetzung zu diesen neuen Funktionen brauchen Sie als Absender zusätzlich zu mifas-NT die Standardsoftware ADOBE ACROBAT 5.0 (unverbindliche Preisangabe CHF 529.-) und natürlich eine funktionsfähige Faxeinrichtung.

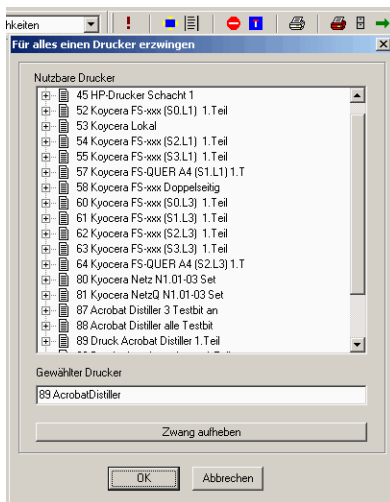

Vorgehen:

- Auswahl vom Drucker „89 Acrobat Distiller“, am besten via Schalter „Für alles einen Drucker erzwingen“
- Start des gewünschten Druck's bzw. Job's
- PDF Datei speichern unter (muss manuell bestimmt werden)

Adobe Acrobat-Fenster erscheint mit dem aufbereiteten Dokument.

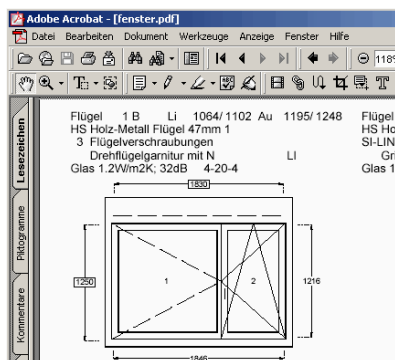

- Drucker im Acrobat-Fenster wählen
Druckerauswahl „Fax“
- Name und Faxnummer eingeben
- Fertig stellen

ACHTUNG: Drucker wieder zurücksetzen bzw. Zwang aufheben!